



AMPLIFICADOR DE 2 CANAIS

MODELO: S1260

É importante a leitura do manual de utilizador antes de usar o seu equipamento pela primeira vez.

AVISO! Nunca instalar este equipamento em local cujo visionamento ou utilização possa interferir com as condições de segurança na condução.

Parabéns por ter adquirido o nosso produto. A sua satisfação é o primeiro requisito a que os nossos produtos devem obedecer: a mesma satisfação que aquela sentida por aqueles que anseiam pela emoção do sistema de áudio no carro. Este manual foi concebido para fornecer as principais instruções necessárias para instalar e utilizar corretamente o sistema. No entanto, é grande a variedade de possíveis aplicações; para mais informação, não hesite em contactar o seu representante oficial ou a nossa equipa de apoio técnico através do correio eletrónico comercial@laps.pt.

Guarde sempre o manual de instruções, e siga sempre todos os passos, de acordo, com o manual. Se o equipamento for utilizado por terceiros forneça também este manual de instruções. O incumprimento destas instruções poderá provocar ferimentos nas pessoas ou danos nos produtos.

ATENÇÃO

INFORMAÇÃO DE SEGURANÇA IMPORTANTE

1. Todos os componentes devem estar firmemente seguros à estrutura do veículo. Faça o mesmo quando instalar estruturas personalizadas que possa ter de construir. Confirme se a sua instalação é sólida e segura. Um componente que se solte durante a condução pode causar danos graves aos passageiros, assim como a outros veículos.
2. Utilize sempre equipamento de proteção ocular quando usar ferramentas, uma vez que podem existir fragmentos ou resíduos do produto no ar.
3. Para evitar danos acidentais, conserve o produto na embalagem original, se possível, até estar preparado para a instalação final.
4. Não efetue qualquer instalação dentro do compartimento do motor.
5. Antes de começar a instalação desligue a unidade principal e todos os outros dispositivos do sistema de áudio, evitando quaisquer danos possíveis.
6. Certifique-se de que a localização que escolher para instalar os componentes não interfere com o funcionamento normal de quaisquer dispositivos mecânicos ou elétricos do veículo.
7. Não instale os componentes nem deixe os cabos soltos perto de dispositivos eletrónicos ou mecânicos do veículo.
8. Tenha extremo cuidado quando perfurar ou cortar o interior no chassis do veículo, certificando-se de que não há nenhum cabo ou elemento estrutural essencial debaixo do veículo ou na área selecionada.
9. Ao orientar os cabos, certifique-se de que estes não entram em contacto com extremidades afiadas ou com dispositivos mecânicos móveis. Certifique-se de que o cabo está fixo de forma adequada e protegido em todo o comprimento, bem como de que o isolamento é auto-extinguível.
10. Utilize apenas cabos com a secção adequada (AWG), de acordo com a potência aplicada.
11. . Ao passar o cabo por um orifício no chassis do veículo, proteja o cabo com uma anilha de borracha (passa-fios). Certifique-se que os cabos que passem por áreas geradoras de calor possuem uma proteção adequada.
12. Não faça passar os fios pelo exterior no veículo.
13. Utilize cabos, conectores e acessórios de qualidade, tais como os disponíveis no catálogo da LAPS S.A.
14. Certificado de garantia: Para obter mais informações, visite o website da LAPS S.A.
15. Não deixe o aparelho ao abandono, ao alcance de crianças ou pessoas que não avaliem o perigo inerente.
16. Mantenha o aparelho fora de alcance de crianças ou pessoas que não saibam dar o devido uso ao aparelho
17. Não deixe os plásticos ao alcance das crianças, existe o perigo de sufocação.

POLÍTICA DE GARANTIA

Os produtos Sicur são garantidos, em condições normais de funcionamento, durante o período do tempo, tal como estabelecido pelas leis em vigor, contra defeitos relativos aos materiais ou seus

fabrico. A garantia é válida a partir da data de compra, certificada por recibo.

A garantia não é válida se:

- O produto for danificado por incidentes, instalações e/ou utilização indevida, ou por quaisquer outras causas que não dependam de materiais ou defeitos de fabrico;
- O produto é modificado ou adulterado por pessoas não autorizadas;
- O seu número de série tenha sido alterado ou cancelado.

A Sicur não assume qualquer responsabilidade por: custos ou perda de lucro devido à impossibilidade de utilizar o produto, outros custos acidentais ou consequentes, despesas ou

danos sofridos pelo cliente.

A Sicur não assume nenhum dano causado pelo incumprimento das instruções do manual.

Para mais informações, visite o website da Laps S.A.

IMPORTANTE

Anote o número de série da unidade no espaço abaixo e guarde-o como registo permanente.

NÚMERO DE SÉRIE: _____

LOCAL DE AQUISIÇÃO: _____

DATA DE INSTALAÇÃO: _____

INSTALADOR: _____

Informações sobre o descarte de equipamentos elétricos, eletrônicos e baterias no final da sua vida útil (aplicável em países que adotaram sistemas de coleta seletiva de resíduos)

Se você quiser descartar este produto, não misture com lixo doméstico geral. Existe um sistema de coleta seletiva de aparelhos eletrônicos usados de acordo com a legislação, que exige um tratamento adequado de recuperação e reciclagem. Entre em contacto com as autoridades locais para obter mais informações sobre o ponto de coleta e tratamento mais próximo. A reciclagem e o descarte adequados de resíduos ajudam a conservar recursos e contribuem para a prevenção de efeitos negativos e prejudiciais para a saúde e ao meio ambiente.



O abaixo assinado LAPS.S.A declara que o presente tipo de equipamento está em conformidade com a diretiva 2014/30/UE. O texto integral da declaração de conformidade está disponível em: <https://www.laps.pt> » Procurar por referência de produto » Documentação » Declaração de Conformidade

IMPORTANTE DE NOTAR ANTES DA INSTALAÇÃO

- Ligue o cabo de alimentação + 12V apenas depois de todos os outros cabos terem sido ligados.
- Certifique-se de que liga o fio de terra da unidade firmemente a uma parte metálica do carro.
- Uma má ligação pode causar uma avaria no amplificador.
- REMOTO: A unidade é ligada aplicando + 12 Vo lts a este terminal Esta dose terminal não atrai corrente pesada como o terminal de alimentação de modo que um fio de ligação mais fino seja aceitável.
- Se o rádio estiver equipado com um fio de controlo da antena de alimentação, pode conduzir este terminal.
- Se o fio da antena já estiver a ser utilizado, ainda pode ligá-lo. Com este método, a unidade liga-se automaticamente com o rádio.
- Utilize o fio de alimentação com um fusível ligado cujo valor seja o mesmo que o fusível original.
- Coloque o fusível no fio de alimentação o mais próximo possível da bateria do automóvel.
- Durante uma operação de energia completa. A corrente máxima passará pelo sistema. Por isso, certifique-se de que os cabos a serem ligados aos terminais +12v e GND da unidade, respectivamente, devem ser maiores do que 10-Gauge (AWG. 10).

DIAGRAMA DE LIGAÇÕES

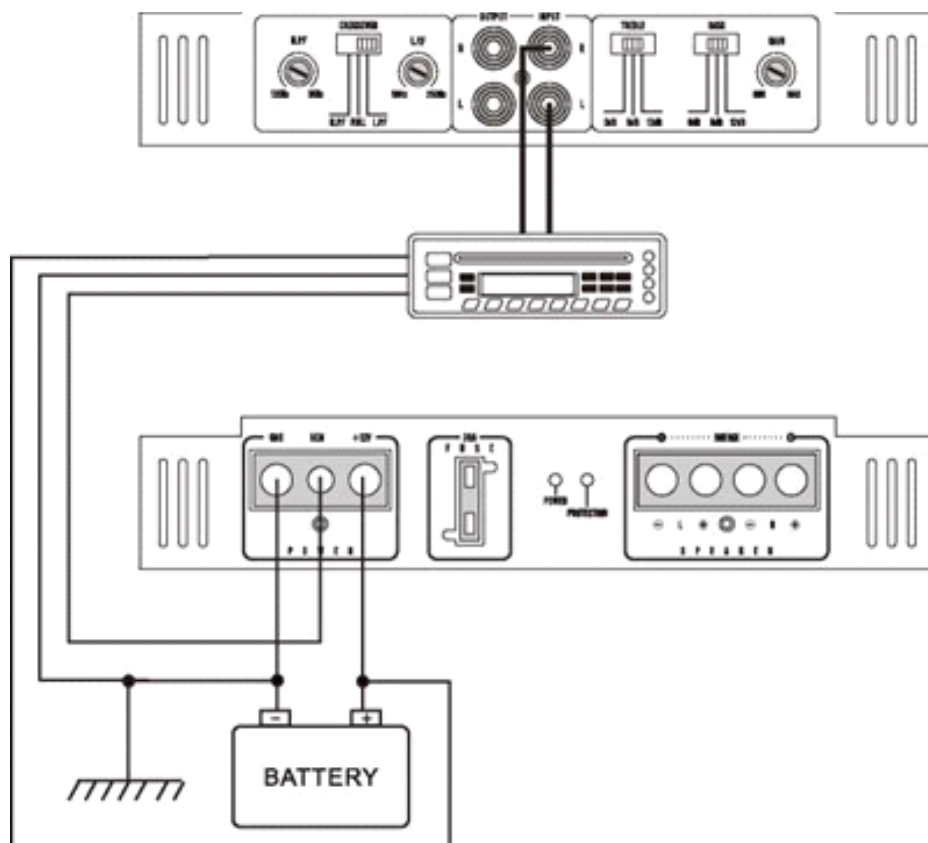

MODO 2 CANAIS

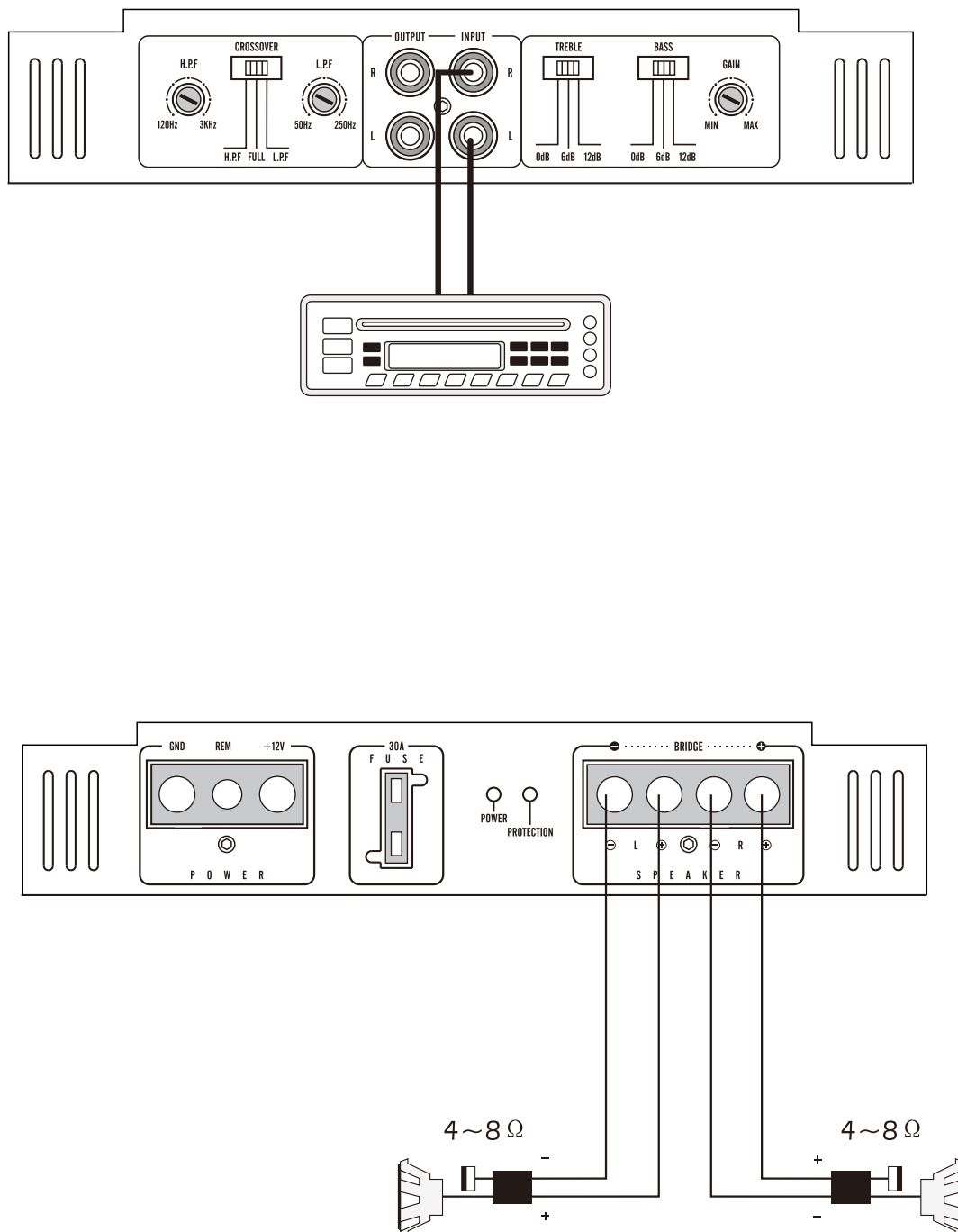

CONEXÃO SUBWOOFER

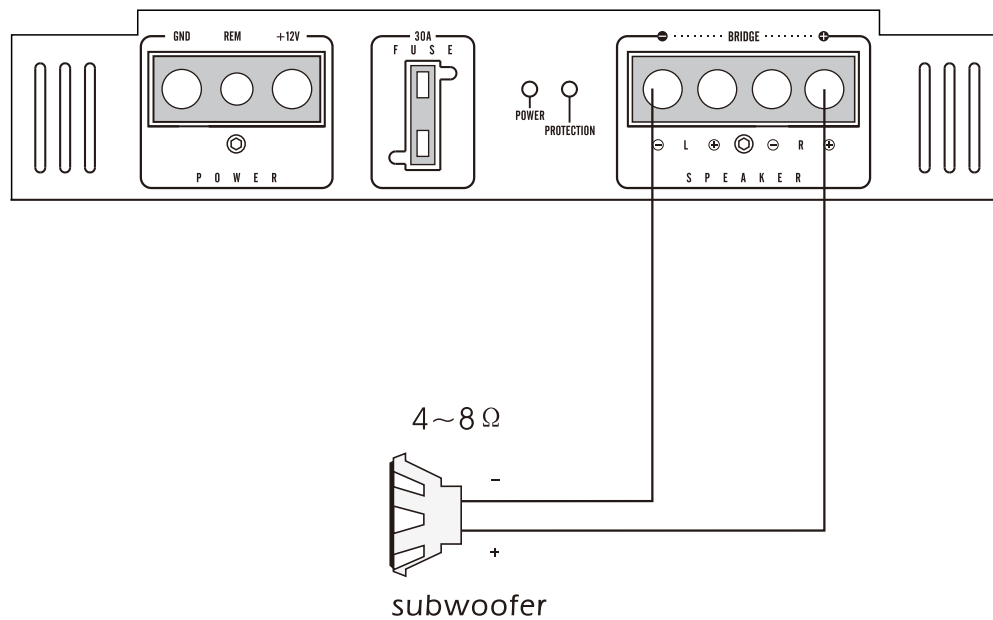
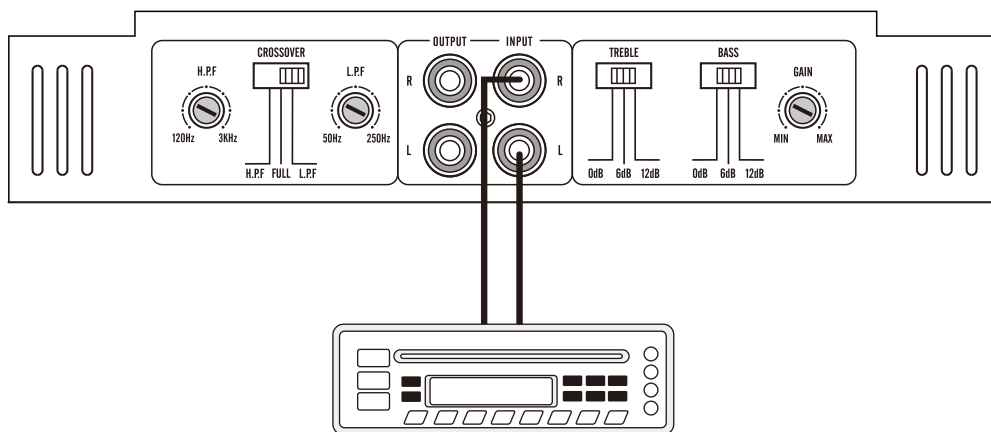

PLANEAMENTO DO SISTEMA

Um planeamento adequado do sistema é a melhor forma de maximizar o desempenho do amplificador. Ao planejar cuidadosamente a sua instalação, pode evitar situações em que o desempenho da viabilidade do seu sistema esteja comprometido. O seu revendedor autorizado foi treinado para maximizar o potencial sónico do seu sistema. O seu revendedor é um recurso valioso para o ajudar com a instalação do seu sistema.

REQUERIMENTOS DOS ALTIFALANTES

Cada canal do seu amplificador pode conduzir facilmente cargas de altifalantes de 4Ω quando utilizado no modo estéreo. Quando um par de canais é colmatado, a impedância de carga mínima recomendada é 3Ω para utilização de subwoofer e 4Ω para o funcionamento de gama completa. Embora o funcionamento com menor impedância não seja suscetível de causar danos imediatos aos circuitos internos, o aparelho irá provavelmente sobreaquecer, fazendo com que o circuito de proteção térmica desligue o amplificador. Quando o chassis arrefecer, o funcionamento normal será retomado. Continuar a operar o amplificador nestas condições não é recomendado e reduzirá a sua esperança de vida.

A maioria dos altifalantes concebidos para a operação de áudio do carro são de impedância 4Ω. A ligação de dois altifalantes em paralelo resultará numa carga de impedância de 2Ω, como visto pelo amplificador.

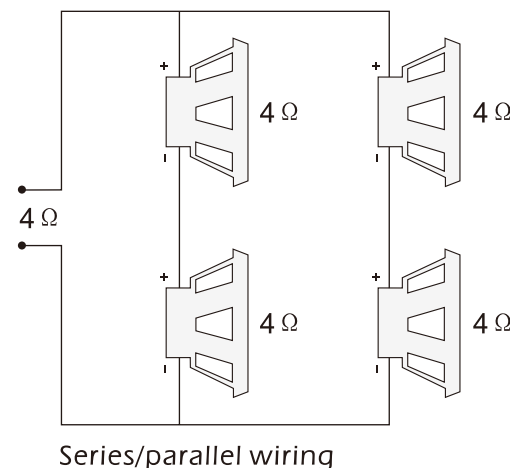
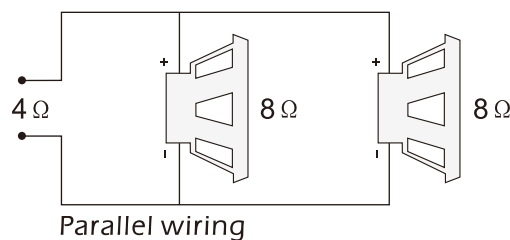
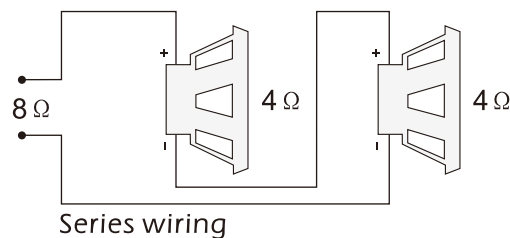

RESOLUÇÃO DE PROBLEMAS

Sintoma	Causa Possível	Ação a tomar
nenhuma saída	Entrada baixa ou sem ativação remota	verifique a saída de tensão de ativação remota no amplificador e corrija conforme necessário
	Fusível soprado	verificar a integridade do fio de alimentação e a polaridade invertida, reparar conforme necessário e substituir o fusível
	Fios de alimentação não ligados	verificar ligações de cabo de alimentação e terra e reparação da substituição, conforme necessário
	Entrada áudio não ligada ou saída de origem	verificar as ligações de entrada e a integridade do sinal, reparar ou substituir conforme necessário
	Fios de altifalantes não ligados	verificar fios de altifalantes e reparar ou substituir conforme necessário
Ciclos de áudio ligados e desligados	Os altifalantes estão soprados	sistema de verificação com altifalantes de trabalho conhecidos e reparação ou substituição de altifalantes conforme necessário
	Proteção térmica ativa-se quando a temperatura do dissipador do amplificador excede os 90°C	certifique-se de que há ventilação adequada para o amplificador e melhorar a ventilação conforme necessário
	Entrada de áudio solta ou pobre	verificar as ligações de entrada e reparar ou substituir conforme necessário

Saída distorcida

Sensibilidade ao nível do amplificador demasiado elevada; excedendo a capacidade máxima de saída do amplificador

ganho de reset referente à secção de afinação do manual para instruções detalhadas

Carga impedância para amplificador muito baixa

verificar carga de impedância do altifalante se abaixo de 2Ω altifalantes de religação mono abaixo de 2Ω ou 4Ω mono para obter uma maior impedância

Fios de altifalante curto

verificar ligações de fio de altifalante e reparar ou substituir conforme necessário

Altifalante não ligado ao amplificador corretamente

verificar a cablagem do altifalante e a reparação da substituição, conforme necessário, consulte a secção de instalação deste manual para obter instruções detalhadas

Crossover interno não definido corretamente para o altifalante

reposição de crossovers referentes à secção de configuração de crossover multi-cruz deste manual

Os altifalantes estão soprados

sistema de verificação com altifalantes de trabalho conhecidos e reparação ou substituição conforme necessário

Má resposta do BASS

Altifalantes ligados polaridade errada causando cancelamento em baixas frequências

verificar polaridade do altifalante e reparar conforme necessário

conjunto de cruzamento incorreto

reposição de crossovers referentes à secção de configuração de crossover multi-cruz deste manual para instruções detalhadas

Fusível da bateria

Carga impedância para o amplificador muito baixo

verificar a carga de impedância do altifalante, se abaixo de 2Ω stereo ou 4Ω Mono, reinstalar os altifalantes para obter uma impedância maior

Curto em fio de alimentação ou ligações de alimentação incorrecta

verificar ligações de energia e de negativo, reparação se necessário

Fusível usado é menor do que recomendado

substituir por tamanho adequado do fusível

Demasiada energia

verificar a carga de impedância do altifalante, se abaixo de 2Ω stereo ou 4Ω Mono, reinstalar os altifalantes para obter uma impedância maior

Fraca energia de ligação

verificar ligações de energia e terra e reparação, se necessário

fusível amplificador

Demasiada energia

verificar a carga de impedância do altifalante, se abaixo de 2Ω stereo ou 4Ω Mono, reinstalar os altifalantes para obter uma impedância maior

Fusível usado é menor do que recomendado

substituir por tamanho adequado do fusível

ESPECIFICAÇÕES

**Saída de energia - 4Ω (watts)60WX2CH
Par de canais com ponte 180WX 1 CH**

THD - <0,1%

Resposta de frequência - (± 2 dB)20Hz~20KHz

Sinal/ruído - >85dB

Sensibilidade - 0.15~8V

Tipo de fusível recomendado - 30 AX 1

Dimensões - 230mmX211mmX55mm

NOTA:

As especificações e o design estão sujeitos a possíveis modificações sem aviso prévio devido a melhorias.